

HOSCH Bandavstrykare för drivtrumma Typ HD01S

Måttskiss

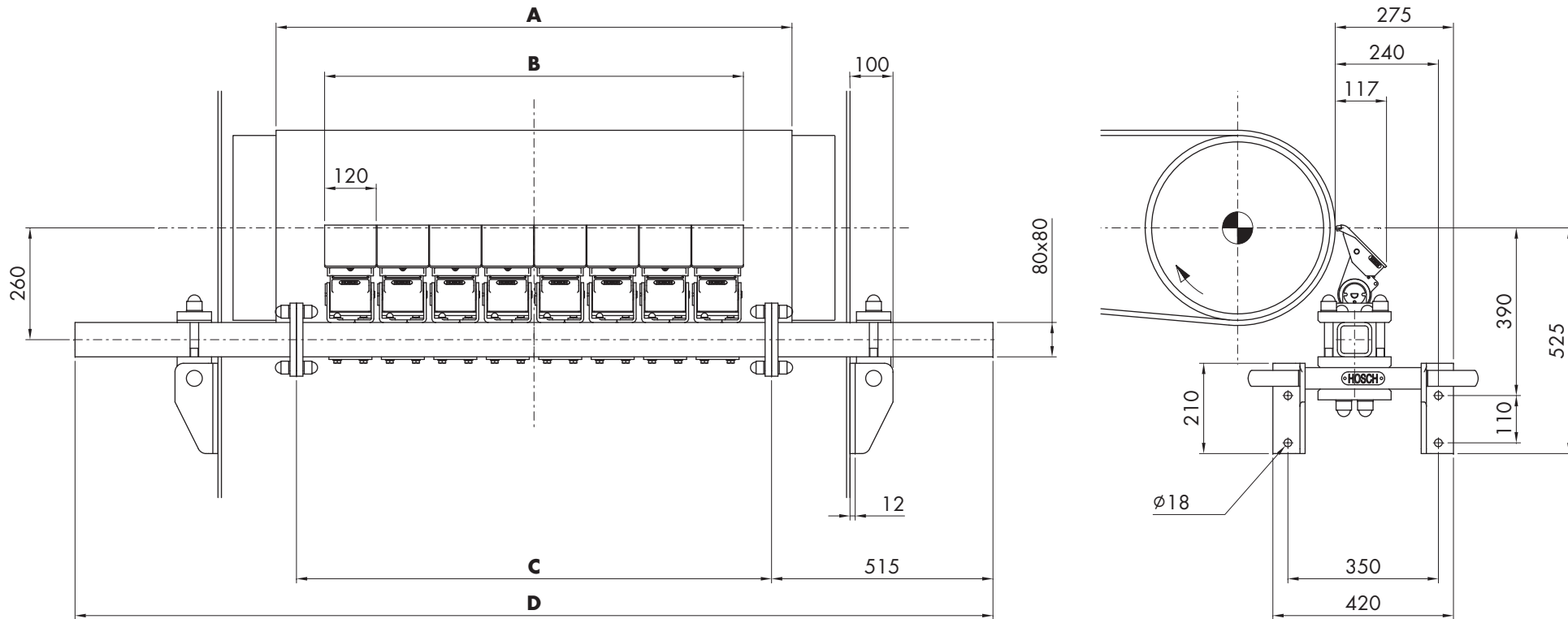

©2012 HOSCH-Fördertechnik GmbH

Obs: Avstrykaren visas i uppspönt läge

Bandbredd	Rengöringsbredd	Moduler	Skraprörets mittsektion längd	Skraprörets längd
A [mm]	B [mm]	[Antal]	C [mm]	D [mm]
1.200	974	8	1.105	2.135
1.400	1.096	9	1.227	2.257
1.600	1.340	11	1.471	2.501

Denna ritning är en konfidentiell egendom ägd av HOSCH-Fördertechnik GmbH och får inte bli spridd, reproducerad eller kopierad, varken i sin helhet eller i delar, utan skriftligt godkännande av HOSCH-Fördertechnik GmbH. Alla rättigheter gällande patent, design och copyright tillhör HOSCH.

HOSCH Bandavstrykare för drivtrumma Typ HD01S

Alternativa installationsmöjligheter

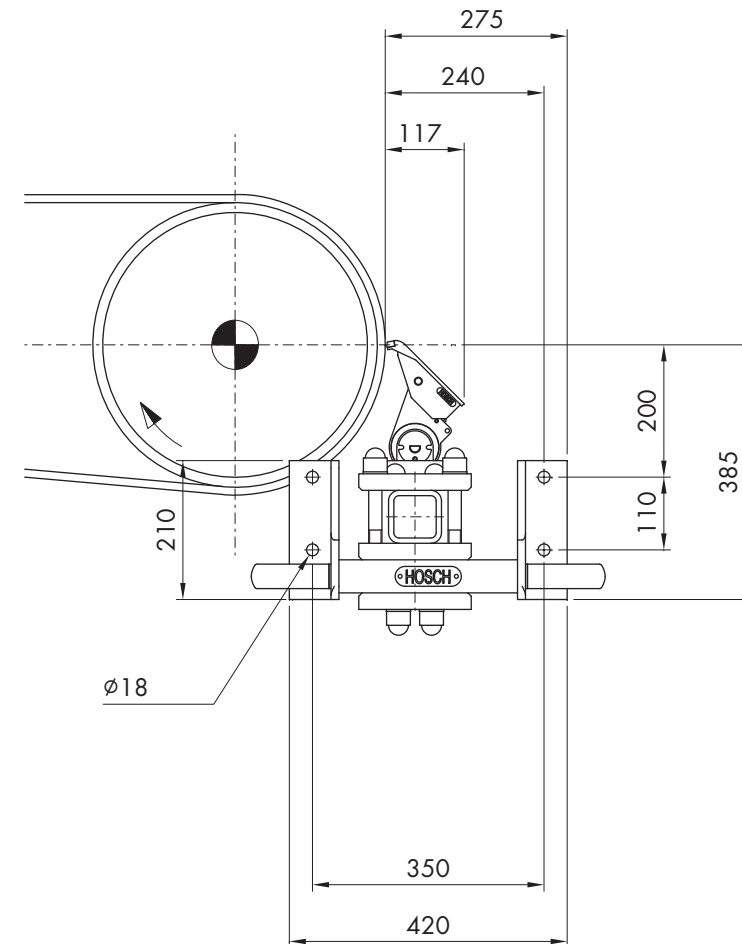
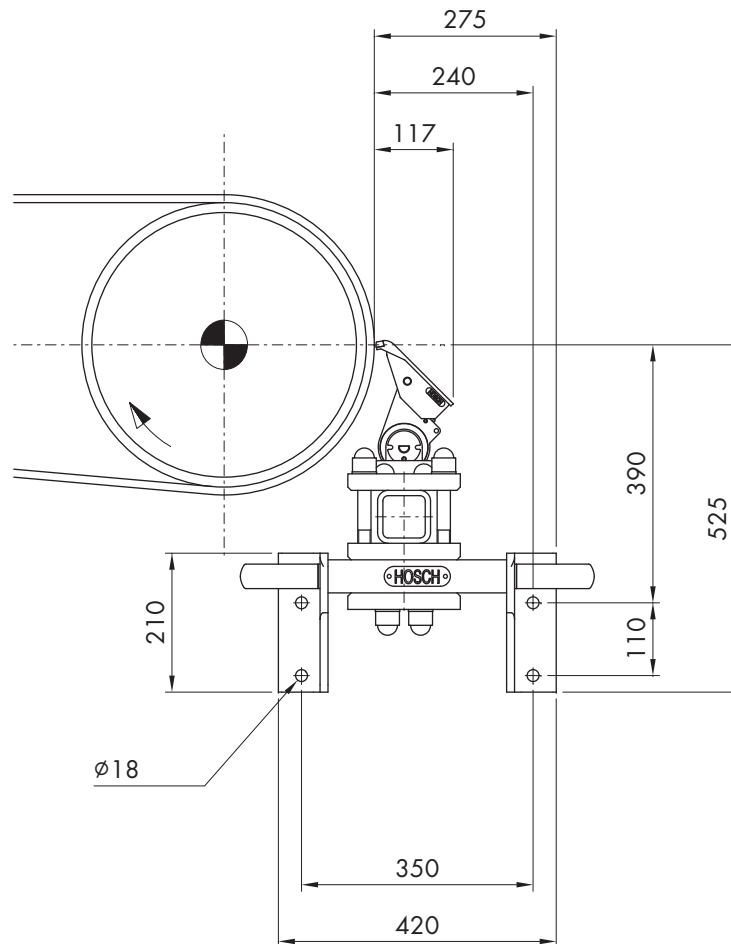

Obs: Avstrykaren visas i uppspönt läge

Denna ritning är en konfidentiell egendom ägd av HOSCH-Fördertechnik GmbH och får inte bli spridd, reproducerad eller kopierad, varken i sin helhet eller i delar, utan skriftligt godkännande av HOSCH-Fördertechnik GmbH. Alla rättigheter gällande patent, design och copyright tillhör HOSCH.