

HOSCH Förskrapa Typ HD-PU-L Måttskiss – Bandbredd 600 - 1050 mm

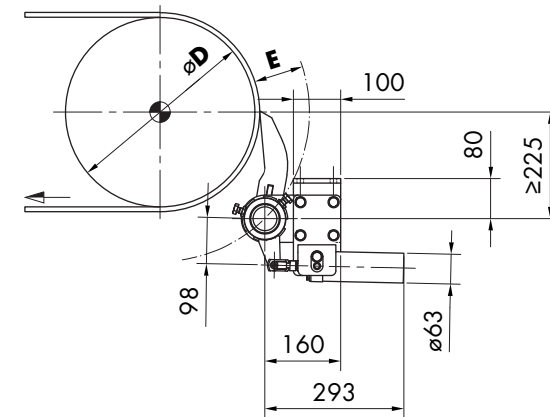
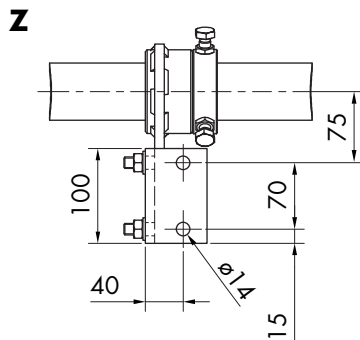
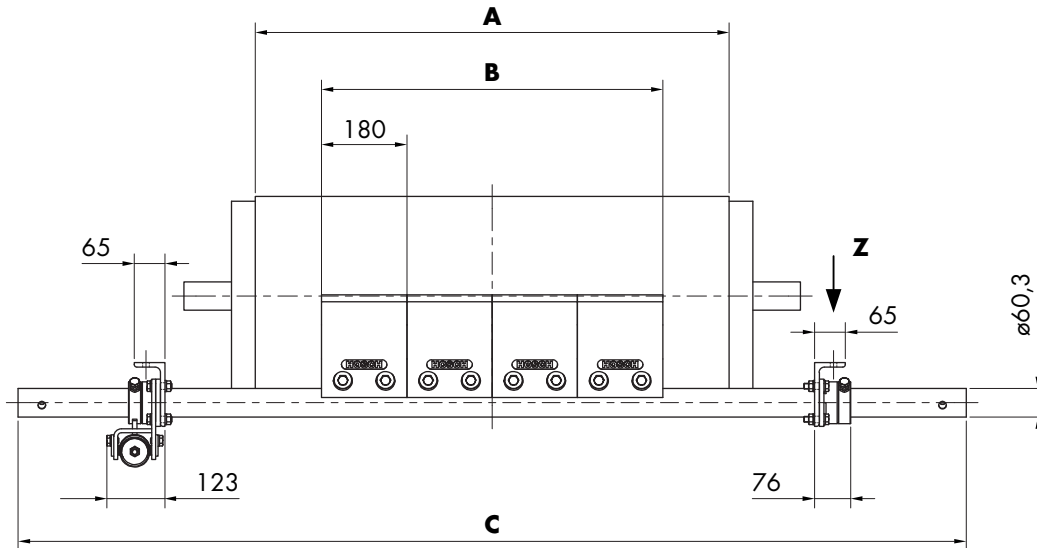

Bandavstrykaren visas i icke uppspant läge.

Bandbredd	Rengöringsbredd	Blad	Skraprörets längd	För drivtrumma diameter	
				D=400-750 mm	D=800-1250 mm
A [mm]	B [mm]	[Antal]	C [mm]	E [mm]	E [mm]
600-800	540	3	2000	105	95
900-1050	720	4		105	95

Denna ritning är en konfidentiell egendom ägd av HOSCH Fördertechnik GmbH och får inte bli spridd, reproducerad eller kopierad, varken i sin helhet eller i delar, utan skriftligt godkännande av HOSCH Fördertechnik GmbH. Alla rättigheter gällande patent, design och copyright tillhör HOSCH.

HOSCH Förskrapa Typ HD-PU-L Måttskiss – Bandbredd 1200 - 2400 mm

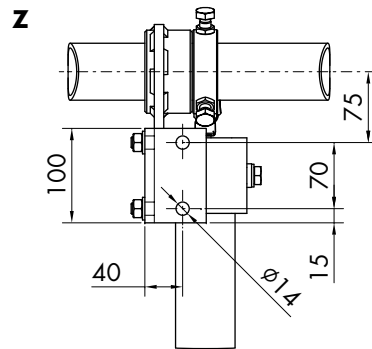
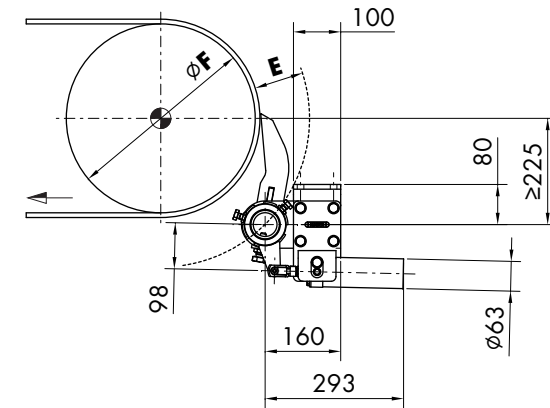
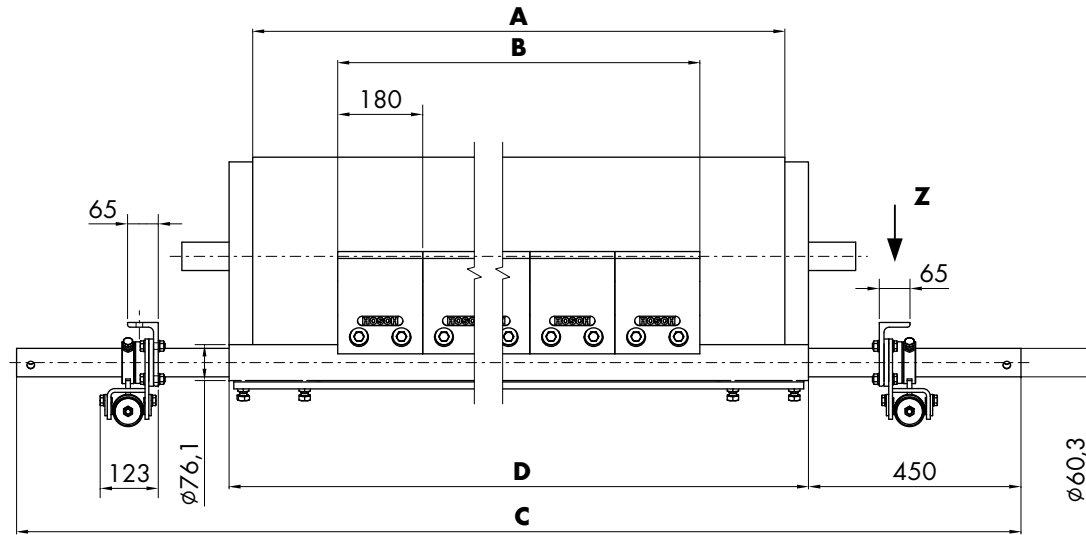

Bandbredd	Rengörings- bredd	Blad	Skraprörets längd	Skraprörets mittsektion längd	För drivrumma diameter	
					F=400-750 mm	F=800-1250 mm
A [mm]	B [mm]	[Antal]	C [mm]	D [mm]	E [mm]	E [mm]
1200	900	5	2200	1300	105	95
1400	1080	6	2400	1500		
1500-1600	1260	7	2600	1700		
1800	1440	8	2800	1900		
2000	1620	9	3000	2100		
2200	1800	10	3200	2300		
2400	1980	11	3400	2500		

Bandavstrykaren visas i icke uppspant läge.

Denna ritning är en konfidentiell egendom ägd av HOSCH Fördertechnik GmbH och får inte bli spridd, reproducerad eller kopierad, varken i sin helhet eller i delar, utan skriftligt godkännande av HOSCH Fördertechnik GmbH. Alla rättigheter gällande patent, design och copyright tillhör HOSCH.