

HOSCH Förskrapa Typ HD-PU-L2

Måttskiss

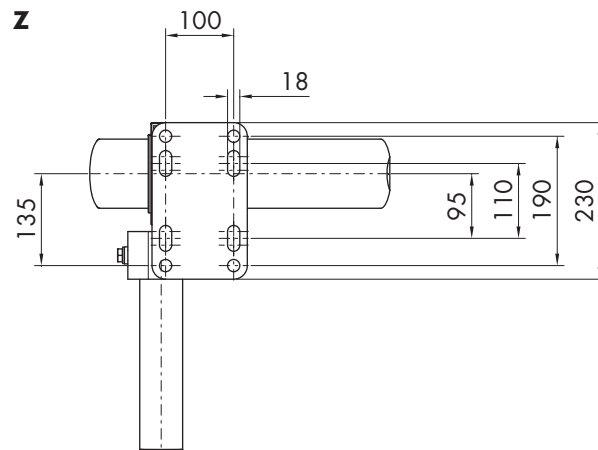
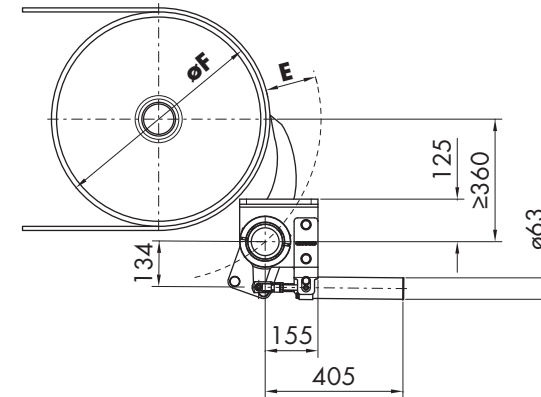
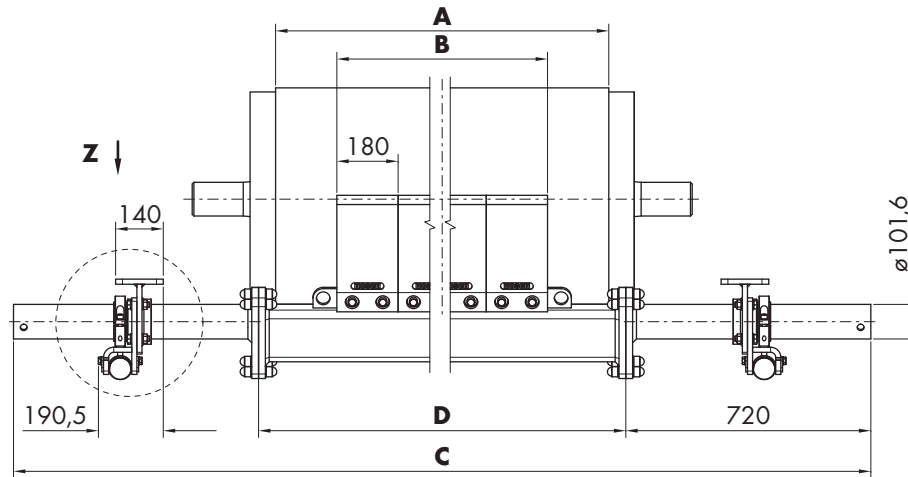

Bandavstrykaren visas i icke uppspant läge.

Bandbredd	Rengöringsbredd	Blad	Skraprörets längd	Skraprörets mittsektion längd	För drivtrumma diameter			
					500 ≤ F ≤ 600 mm	600 < F ≤ 800 mm	800 < F ≤ 1200 mm	F > 1200 mm
A [mm]	B [mm]	[Antal]	C [mm]	D [mm]	E [mm]	E [mm]	E [mm]	E [mm]
1600	1260	7	3140	1700	160	150	140	125
1800	1440	8	3340	1900				
2000	1620	9	3540	2100				
2200	1800	10	3740	2300				
2400	1980	11	3940	2500				
2600	2160	12	4140	2700				
2800	2340	13	4340	2900				
3000	2520	14	4540	3100				
3200	2700	15	4740	3300				

Denna ritning är en konfidentiell egendom ägd av HOSCH Fördertechnik GmbH och får inte bli spridd, reproducerad eller kopierad, varken i sin helhet eller i delar, utan skriftligt godkännande av HOSCH Fördertechnik GmbH. Alla rättigheter gällande patent, design och copyright tillhör HOSCH.