

HOSCH Bandavstrykare Typ A1

Måttskiss

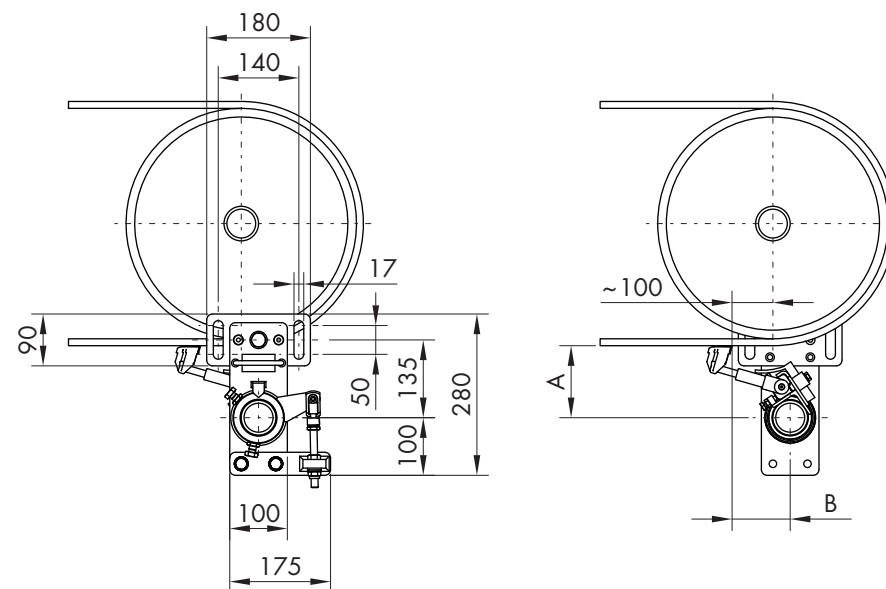
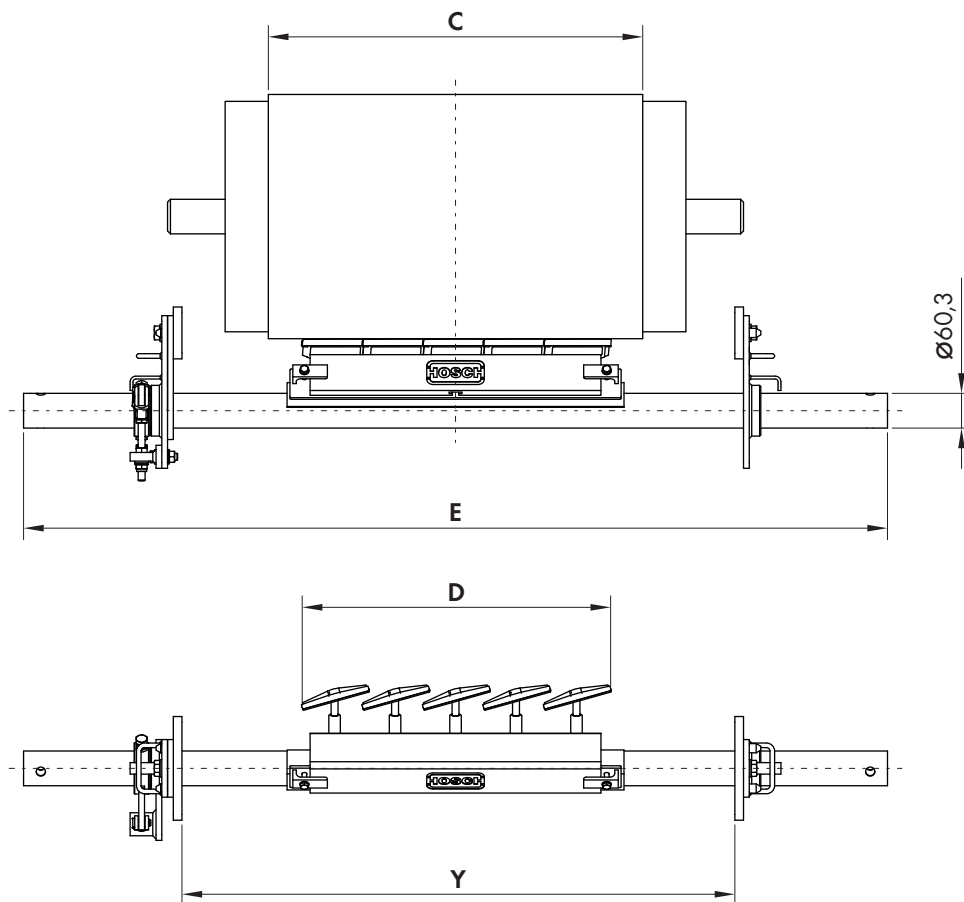

Bandbredd	Rengöringsbredd	Moduler	Skrapörets längd
C [mm]	D [mm]	[Antal]	E [mm]
500	435	4	1400
650	540	5	1500
800	645	6	1700
900	750	7	1800
1000	855	8	1900
1050	960	9	2100
1200	1065	10	2200

Varierande mått (icke uppspänd pos.)	
A [mm]	B [mm]
100	120
110	115
120	105
130	95

"Y" = Avstånd mellan spindlar skall hållas så kort som möjligt

Bandavstrykaren visas i icke uppspänd läge